

## FICHA TÉCNICA | DATASHEET | FICHE TECHNIQUE | FICHA TÉCNICA

Autoclismo Interior  
Concealed Flush Cistern  
Réservoir Intérieur  
Cisterna Empotrada

MODELO | MODEL | MODÈLE | MODELO  
Easy C/ pés

REFERÊNCIA: BK0200221 | EAN: 5609239857475

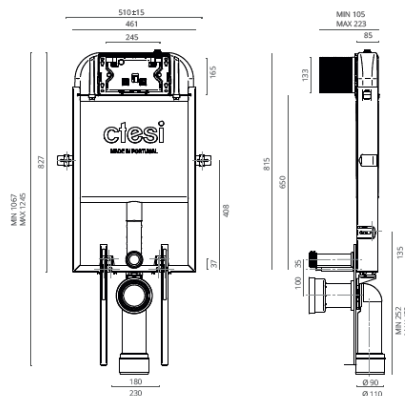
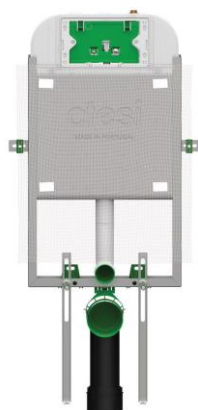

medidas em mm // mesures in mm // mesures en mm // medidas en mm

### INSTALAÇÃO | INSTALLATION | INSTALLATION | INSTALACIÓN

A instalação deverá ser efetuada por um técnico habilitado  
The installation should be carried out by a qualified technician  
L'installation doit être effectuée par un technicien qualifié  
La instalación debe ser realizada por un técnico habilitado

### EMBALAGEM | PACKAGING | CONDITIONNEMENT | EMBALAJE

Fornecido em embalagem de cartão  
Supplied in a carton box  
Fourni dans une boîte à carton  
Suministrado en un embalaje de cartón

### CARACTERÍSTICAS TÉCNICAS | TECHNICAL FEATURES | CARACTÉRISTIQUES TECHNIQUES | CARACTERÍSTICAS TÉCNICAS

- Com estrutura para paredes de alvenaria
- Com pés ajustáveis
- Dupla descarga 3/6l; regulável 3/4,5l
- Isolamento anticondensação e acústico em esferovite com alvéolos
- Torneira de boia silenciosa
- Profundidade: 80 cm
- Reservatório em polipropileno (PP) altamente resistente (Temp. máx. água 25°C)
- Marcação CE: EN 14055
- Eficiência energética: classe A
- Curva de esgoto ajustável em profundidade
- With frame for masonry walls
- With adjustable feet
- Dual flush 3/6l; adjustable 3/4,5l
- Anti-condensation and cells polystyrene acoustic isolation
- Silent float valve
- Depth: 8 cm
- Polypropylene (PP) tank (max. water temperature 25°C)
- CE Certification: EN 14055
- Energy Performance Certificate: A
- Depth adjustable sanitary sewer curve
- Avec structure pour murs en maçonnerie
- Avec des pieds réglables
- Double chasse 3/6l; ajustable 3/4,5l
- Isolation anti-condensation et isolation acoustique en polystyrène à cellules
- Robinet flotteur silencieux
- Profondeur: 8 cm
- Réservoir en polypropylène (PP) (température maximale de l'eau 25°C)
- Certification CE: EN 14055
- Certificat de Performance Énergétique: Classe A
- Courbe d'égout sanitaire réglable en profondeur
- Con estructura para paredes de albañilería
- Con pies ajustables
- Descarga doble 3/6l; ajustable 3/4,5l
- Aislamiento anticondensación y aislamiento acústico en poliestireno con alvéolos
- Grifo flotador silencioso
- Profundidad: 8cm
- Depósito de polipropileno (PP) (temperatura máxima del agua 25°C)
- Certificación CE: EN 14055
- Certificación Energética: Clase A
- Curva de alcantarillado sanitario ajustable en profundidad

### GARANTIAS E MANUTENÇÃO | WARRANTY AND MAINTENANCE | GARANTIES ET ENTRETIEN | GARANTÍAS Y MANTENIMIENTO

- Garantia 10 anos para defeitos de fabrico (excluem-se peças de desgaste rápido)
- Limpar com pano húmido
- Não usar detergentes abrasivos
- Secar depois de limpar
- 10 years warranty for manufacturing defects (The normal abrasion of wear parts is excluded from our warranty.)
- Clean with damp cloth
- Do not use abrasive detergents
- Dry after cleaning
- Garantie pour les défauts de fabrication: 10 ans (Sont exclus de la garantie les pièces d'usure)
- Nettoyer avec un chiffon humide
- Ne pas utiliser des produits abrasifs
- Sécher après nettoyage
- Garantía para defectos de fabricación: 10 años (Queda excluido de la garantía el desgaste por su uso normal)
- Limpiar con un paño humedecido
- No usar detergentes abrasivos
- Secar después de limpiar

Esta ficha técnica segue especificações internas da BARROS & MOREIRA, SA. As dimensões apresentadas são meramente indicativas, para instalação a medida devem ser consideradas as dimensões retiradas da peça a ser aplicada. Reservamos o direito de fazer alterações técnicas que permitam melhorar a funcionalidade dos nossos produtos, sem aviso prévio.

This product's datasheet is made in accordance to the internal specifications of Barros & Moreira, SA. The mentioned dimensions are for personal information only. For custom installation measurements should be made directly from the product being applied. We reserve ourselves the right to make technical changes to our products, without previous warning, in order to improve the product's functionality.

Cette fiche technique est conforme aux spécifications internes de Barros & Moreira, SA. Les dimensions indiquées sont à titre indicatif seulement. Pour une installation personnalisée, les mesures doivent être effectuées directement à partir de la pièce à être appliquée. Nous nous réservons le droit d'apporter des modifications techniques pour améliorer la fonctionnalité de nos produits sans préavis.

Esta ficha técnica sigue las especificaciones internas de BARROS & MOREIRA, SA. Las dimensiones presentadas son meramente indicativas. Para instalación a medida deben ser consideradas las dimensiones retiradas de la pieza que será aplicada. Nos reservamos el derecho de realizar cambios técnicos a nuestros productos, sin previo aviso, con el objetivo de mejorar su funcionalidad.