

FICHA TÉCNICA | DATASHEET | FICHE TECHNIQUE | FICHA TÉCNICA

Monocomando Alto Lavatório Ness
Ness Tall Basin Single Lever Mixer
Mitigeur Haut Lavabo Ness
Mezclador Alto Lavabo Ness

MODELO | MODEL | MODÈLE | MODELO

Ness

REFERÊNCIA: Ver anexo | EAN: Ver anexo

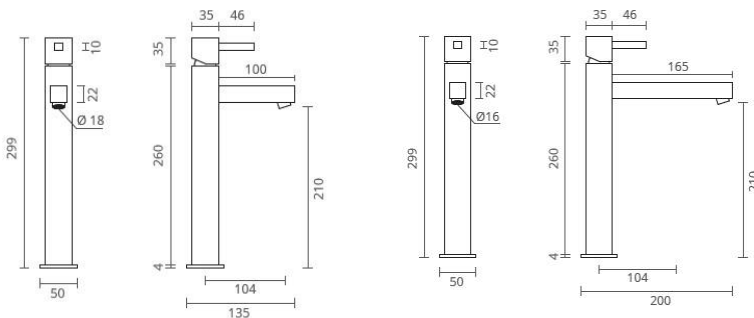

medidas em mm // measures in mm // mesures en mm // medidas en mm

INSTALAÇÃO | INSTALLATION | INSTALLATION | INSTALACIÓN

A instalação deverá ser efetuada por um técnico habilitado
The installation should be carried out by a qualified technician
L'installation doit être effectuée par un technicien qualifié
La instalación debe ser realizada por un técnico habilitado

EMBALAGEM | PACKAGING | CONDITIONNEMENT | EMBALAJE

Fornecido em embalagem de cartão e em saco TNT
Supplied in a carton box and a TNT bag
Fourni dans une boîte à carton et un sac à TNT
Suministrado en un embalaje de cartón y bolsa TNT

CARACTERÍSTICAS TÉCNICAS | TECHNICAL FEATURES | CARACTÉRISTIQUES TECHNIQUES | CARACTERÍSTICAS TÉCNICAS

- Material: latão
- Acabamentos: Cromado | Satinox | Ouro | Preto Mate | Grafite Mate | Bronze
- Bica com 135mm ou 200mm
- Ligações flexíveis certificadas de acordo com a norma PT/UNE 53-626/2
- Fabricado segundo processos ISO 9001
- Com válvula click
- Material: brass
- Finishing: Chromed | Satinox | Gold | Black Matte | Graphite Matte | Bronze
- 135mm or 200mm spout
- Certified flexible connection hoses according to standard PT/UNE 53-626/2
- Manufactured according to ISO 9001 standards
- With waste valve
- Matériel: laiton
- Finition: Chromé | Satinox | Or | Noir Mat | Graphite Mat | Bronze
- Bec avec 135mm ou 200mm
- Raccords flexibles certifiés selon la norme PT/UNE 53-626/2
- Fabriqués selon les normes ISO 9001
- Avec vidage click
- Material: latón
- Acabados: Cromo | Satinox | Oro | Negro Mate | Grafito Mate | Bronce
- Caño con 135mm o 200mm
- Latiguillos flexibles certificados de acuerdo con la normativa PT/UNE 53-626/2
- De acuerdo con las normativas ISO 9001
- Con desagüe click

GARANTIAS E MANUTENÇÃO | WARRANTY AND MAINTENANCE | GARANTIES ET MAINTENANCE | GARANTÍAS Y MANTENIMIENTO

- Garantia para defeitos de fabrico (excluem-se peças de desgaste rápido): 3 anos
- Limpar com pano húmido
- Não usar detergentes abrasivos
- Secar depois de limpar
- Recomenda-se o uso de torneira com filtro
- Warranty for manufacturing defects (The normal abrasion of wear parts is excluded from our warranty): 3 years
- Clean with damp cloth
- Do not use abrasive detergents
- Dry after cleaning
- It is recommended to use a tap filter
- Garantie pour les défauts de fabrication (Sont exclus de la garantie les pièces d'usure): 3 ans
- Nettoyer avec un chiffon humide
- Ne pas utiliser des produits abrasifs
- Sécher après nettoyage
- Il est recommandé d'utiliser le filtre du robinet
- Garantía para defectos de fabricación (Queda excluido de la garantía el desgaste por su uso normal): 3 años
- Limpiar con un paño humedecido
- No usar detergentes abrasivos
- Secar después de limpiar
- Se recomienda el uso del filtro del grifo

ANEXO | ATTACHMENT | ATTACHEMENT | ARCHIVO ADJUNTO

BICA/SPOUT/BEC/CAÑO 1358MM
COR|COLOUR|COULEUR|COLOR REF.

BICA/SPOUT/BEC/CAÑO 200MM
COR|COLOUR|COULEUR|COLOR REF.

MONOCOMANDO LAVATÓRIO ALTO BICA 135		
COR	REF.	REF.
● CROMADO	CT2506020	CT2506320
● SATINOX	CT2506021	CT2506321
● OURO	CT2506022	CT2506322
● PRETO MATE	CT2506025	CT2506325
● GRAFITE MATE	CT2506027	CT2506327
● BRONZE	CT2506028	CT2506328

EAN	
5609239973052	5609239962100
5609239973069	5609239962117
5609239973076	5609239962124
5609239973083	5609239962131
5609239973090	5609239962148
5609239973106	5609239962155

MONOCOMANDO LAVATÓRIO ALTO BICA 200		
COR	REF.	REF.
● CROMADO	CT2506040	CT2506340
● SATINOX	CT2506041	CT2506341
● OURO	CT2506042	CT2506342
● PRETO MATE	CT2506045	CT2506345
● GRAFITE MATE	CT2506047	CT2506347
● BRONZE	CT2506048	CT2506348

EAN	
5609239973113	5609239961189
5609239973120	5609239961196
5609239973137	5609239961202
5609239973144	5609239961219
5609239973151	5609239961226
5609239973168	5609239961233

Esta ficha técnica segue especificações internas da BARROS & MOREIRA, SA. As dimensões apresentadas são meramente indicativas, para instalação à medida devem ser consideradas as dimensões retiradas da peça a ser aplicada. Reservamos o direito de fazer alterações técnicas que permitam melhorar a funcionalidade dos nossos produtos, sem aviso prévio.

This product's datasheet is made in accordance to the internal specifications of Barros & Moreira, SA. The mentioned dimensions are for personal information only. For custom installation measurements should be made directly from the product being applied. We reserve ourselves the right to make technical changes to our products, without previous warning, in order to improve the product's functionality.

Cette fiche technique est conforme aux spécifications internes de Barros & Moreira, SA. Les dimensions indiquées sont à titre indicatif seulement. Pour une installation personnalisée, les mesures doivent être effectuées directement à partir de la pièce à être appliquée. Nous nous réservons le droit d'apporter des modifications techniques pour améliorer la fonctionnalité de nos produits sans préavis.

Esta ficha técnica sigue las especificaciones internas de BARROS & MOREIRA, SA. Las dimensiones presentadas son meramente indicativas. Para instalación a medida deben ser consideradas las dimensiones retiradas de la pieza que será aplicada. Nos reservamos el derecho de realizar cambios técnicos a nuestros productos, sin previo aviso, con el objetivo de mejorar su funcionalidad.