

## FICHA TÉCNICA | DATASHEET | FICHE TECHNIQUE | FICHA TÉCNICA

Monocomando Alto Lavatório Next  
Next Tall Basin Single Lever Mixer  
Mitigeur Haut Lavabo Next  
Mezclador Alto Lavabo Next

MODELO | MODEL | MODÈLE | MODELO

Next

REFERÊNCIA: Ver anexo | EAN: Ver anexo

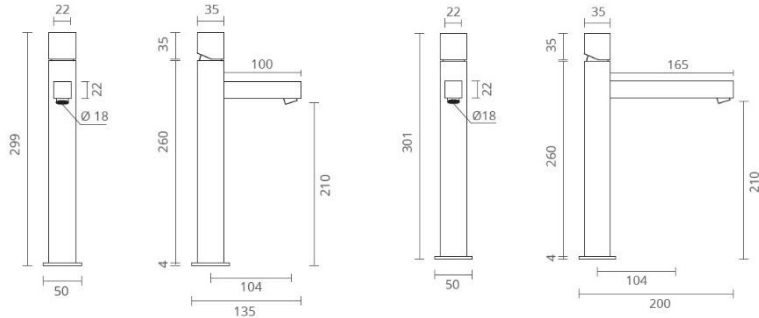

medidas em mm // mesures in mm // mesures en mm // medidas en mm

### INSTALAÇÃO | INSTALLATION | INSTALLATION | INSTALACIÓN

A instalação deverá ser efetuada por um técnico habilitado  
The installation should be carried out by a qualified technician  
L'installation doit être effectuée par un technicien qualifié  
La instalación debe ser realizada por un técnico habilitado

### EMBALAGEM | PACKAGING | CONDITIONNEMENT | EMBALAJE

Fornecido em embalagem de cartão e em saco TNT  
Supplied in a carton box and a TNT bag  
Fourni dans une boîte à carton et un sac à TNT  
Suministrado en un embalaje de cartón y bolsa TNT

### CARACTERÍSTICAS TÉCNICAS | TECHNICAL FEATURES | CARACTÉRISTIQUES TECHNIQUES | CARACTERÍSTICAS TÉCNICAS

- Material: latão
- Acabamentos: Cromado | Satinox | Ouro | Preto Mate | Grafite Mate | Bronze
- Bica com 135mm ou 200mm
- Cartucho cerâmico Ø25
- Ligações flexíveis certificadas de acordo com a norma PT/UNE 53-626/2
- Fabricado segundo processos ISO 9001
- Com válvula click

- Material: brass
- Finishing: Chromed | Satinox | Gold | Black Matte | Graphite Matte | Bronze
- 135mm or 200mm spout
- Ø25 Ceramic cartridge
- Certified flexible connection hoses according to standard PT/UNE 53-626/2
- Manufactured according to ISO 9001 standards
- With waste valve

- Matériel: laiton
- Finition: Chromé | Satinox | Or | Noir Mat | Graphite Mat | Bronze
- Bec avec 135mm ou 200mm
- Cartouche céramique Ø25
- Raccords flexibles certifiés selon la norme PT/UNE 53-626/2
- Fabriqué selon les normes ISO 9001
- Avec vidage click

- Material: latón
- Acabados: Cromo | Satinox | Oro | Negro Mate | Grafite Mate | Bronce
- Caño con 135mm o 200mm
- Cartucho cerâmico Ø25
- Latiguillos flexibles certificados de acuerdo con la normativa PT/UNE 53-626/2
- De acuerdo con las normativas ISO 9001
- Con desagüe click

### GARANTIAS E MANUTENÇÃO | WARRANTY AND MAINTENANCE | GARANTIES ET MAINTENANCE | GARANTÍAS Y MANTENIMIENTO

- Garantia para defeitos de fabrico (excluem-se peças de desgaste rápido): 3 anos  
- Limpar com pano húmido  
- Não usar detergentes abrasivos  
- Secar depois de limpar  
- Recomenda-se o uso de torneira com filtro

- Warranty for manufacturing defects (The normal abrasion of wear parts is excluded from our warranty): 3 years  
- Clean with damp cloth  
- Do not use abrasive detergents  
- Dry after cleaning  
- It is recommended to use a tap filter

- Garantie pour les défauts de fabrication (Sont exclus de la garantie les pièces d'usure): 3 ans  
- Nettoyer avec un chiffon humide  
- Ne pas utiliser des produits abrasifs  
- Sécher après nettoyage  
- Il est recommandé d'utiliser le filtre du robinet

- Garantía para defectos de fabricación (Queda excluido de la garantía el desgaste por su uso normal): 3 años  
- Limpiar con un paño humedecido  
- No usar detergentes abrasivos  
- Secar después de limpiar  
- Se recomienda el uso del filtro del grifo

### ANEXO | ATTACHMENT | ATTACHEMENT | ARCHIVO ADJUNTO

COR | COLOUR | COULEUR | COLOR | REF. EAN

MONOCOMANDO LAVATÓRIO ALTO BICA 135

COR	REF.	REF.	REF.
● CROMADO	CT2505020	CT2505320	5609239972819 5609239972871
● SATINOX	CT2505021	CT2505321	5609239972826 5609239972888
● OURO	CT2505022	CT2505322	5609239972833 5609239972895
● PRETO MATE	CT2505025	CT2505325	5609239972840 5609239972901
● GRAFITE MATE	CT2505027	CT2505327	5609239972857 5609239972918
● BRONZE	CT2505028	CT2505328	5909239972840 5609239972925

MONOCOMANDO LAVATÓRIO ALTO BICA 200

COR	REF.	REF.
● CROMADO	CT2505040	CT2505340
● SATINOX	CT2505041	CT2505341
● OURO	CT2505042	CT2505342
● PRETO MATE	CT2505045	CT2505345
● GRAFITE MATE	CT2505047	CT2505347
● BRONZE	CT2505048	CT2505348

Esta ficha técnica segue especificações internas da BARROS & MOREIRA, SA. As dimensões apresentadas são meramente indicativas, para instalação à medida devem ser consideradas as dimensões retiradas da peça a ser aplicada. Reservamos o direito de fazer alterações técnicas que permitam melhorar a funcionalidade dos nossos produtos, sem aviso prévio.

This product's datasheet is made in accordance to the internal specifications of Barros & Moreira, SA. The mentioned dimensions are for personal information only. For custom installation measurements should be made directly from the product being applied. We reserve ourselves the right to make technical changes to our products, without previous warning, in order to improve the product's functionality.

Cette fiche technique est conforme aux spécifications internes de Barros & Moreira, SA. Les dimensions indiquées sont à titre indicatif seulement. Pour une installation personnalisée, les mesures doivent être effectuées directement à partir de la pièce à être appliquée. Nous nous réservons le droit d'apporter des modifications techniques pour améliorer la fonctionnalité de nos produits sans préavis.

Esta ficha técnica sigue las especificaciones internas de BARROS & MOREIRA, SA. Las dimensiones presentadas son meramente indicativas. Para instalación a medida deben ser consideradas las dimensiones retiradas de la pieza que será aplicada. Nos reservamos el derecho de realizar cambios técnicos a nuestros productos, sin previo aviso, con el objetivo de mejorar su funcionalidad.